

# A<sub>1</sub>

## Anmeldung Messestand

Die Anmeldung besteht aus den Unterlagen A - F

AFAG Messen und Ausstellungen GmbH  
Projektleitung Freizeit Messe 2019  
Telefon+49(0)911/98833-510  
Telefax +49(0)911/98833-519  
www.freizeitmesse.de  
info@freizeitmesse.de

Wird von der Messeleitung ausgefüllt:

Halle	Stand
_____ m x _____ m = _____ m <sup>2</sup>	
Regi-Nr. _____	

Halle	Stand	Flächenart	Standform
_____ m x _____ m = _____ m <sup>2</sup>			
ID Verantwortlich _____			

Die mit \* gekennzeichneten Angaben werden für die Eintragungen in die Messeverzeichnisse, je nach Buchung herangezogen!

1.

Firma*	Telefon*
_____	_____
_____	Fax*
_____	_____
Straße/Postfach*	E-Mail*
_____	_____
_____	Internet*
_____	_____
PLZ* Ort*	Facebook
_____	_____
Geschäftsführer/ Inhaber	YouTube
_____	_____
<b>Ansprechpartner/in</b>	Eintrag im Ausstellerverzeichnis unter Buchstabe <input type="checkbox"/> A-Z
_____	E-Mail (Rechnung, falls abweichend von persönlich)
E-Mail (persönlich)	_____
_____	Abweichende Korrespondenzanschrift
Mobil (am Stand)	_____
Telefon DW	_____

### Folgende Produkte werden ausgestellt:

#### Bitte unbedingt ausfüllen!

Eine Einschränkung der Exponate bei der Zulassung bleibt vorbehalten (s. §3 der FAMA Messebedingungen).

\*

\_\_\_\_\_  
\_\_\_\_\_  
\_\_\_\_\_

Abweichende Rechnungsanschrift

\_\_\_\_\_  
\_\_\_\_\_  
\_\_\_\_\_

**Umsatzsteuer-Identifikationsnummer (EU), Steuernummer**

**Mitaussteller/Partner**  wird nachgereicht  
(Bitte Anlage C ausfüllen) € 395,-/pro Mitaussteller

## Machen Sie Ihre Messebeteiligung noch erfolgreicher:

2.

### Medien-Paket:

**Medien-Basis-Paket** € 210,- (Standard). Enthält: Eintrag im Freizeit-Guide (Firmenname, Halle und Standnummer, Produkte), den Eintrag in der Online-Ausstellerdatenbank (Firmenname, Kontaktdaten, Halle und Standnummer, Produkte)

Erweiterung auf:

**Medien-Komfort-Paket** zzgl. € 310,-. **Zusätzlich farbiges Firmenlogo** (siehe Formular B, Punkt 2) in den Hallenplänen und **kompletter Abdruck der Kontaktdaten, 50 Gastkarten**. → (Preisvorteil: € 399,-)

Erweiterung auf:

**Medien-Premium-Paket** zzgl. € 807,-. **Plus 1/4 Anzeige** (siehe Formular B, Punkt 1) im Messeguide (farbig), **2 Roll-Up Stellflächen** im Messe-Eingangsbereich. → (Preisvorteil: € 419,-) → *beinhaltet auch Medien-Komfort-Paket*

### Exklusive, wirkungsvolle Werbemöglichkeiten für Aussteller:

**Super-Banner** auf www.freizeitmesse.de (728 x 90 Pixel) in Rotationsbelegung, Mindestbuchungsvolumen: 5.000 Pageimpressions - TKP-Preis: € 99,-

**Roll-Up Fläche:** Direkte Aufmerksamkeit der rund 106.000 Besucher! (Preise ohne Produktion)

Indoor Roll-Up an Eingangsbereichen und Übergängen € 199,-  Outdoor Roll-Up an den Eingängen € 249,-

**Eintrittskarten**  50 Stück für € 199,- (Preisvorteil € 351,-)  100 Stück für € 399,- (Preisvorteil € 701,-)

### 3.1 Wir bestellen gemäß den Teilnahmebedingungen:

Abmessungen variabel  ja  nein  Sicherheits- & Entsorgungspauschale € 3,95/m<sup>2</sup>

Front in m	Tiefe in m	Benötigte Standfläche
min.   max.	min.   max.	
		ca. _____ m <sup>2</sup>

Fachverbandsbeitrag € 0,30/m<sup>2</sup>

Wir möchten unsere kostenlosen **AusstellerAusweise** per Post zugeschickt bekommen (Anzahl abhängig von belegten m<sup>2</sup>, siehe Punkt 7 Besondere Messebedingungen. Die Ausweise werden erst nach Begleichung der Rechnung verschickt).

Mindeststandtiefe 3 m • im Außengang 4 m  
 Falls durch den Stand oder Exponate die Höhe von 2,50 m überschritten wird, bitte Höhe angeben: \_\_\_\_\_ m (wird dieser Punkt angekreuzt, ist zwingend das Formular A1 aus dem Service-Handbuch zurückzusenden).





Wasseranschluss wird benötigt (Bestellung muss separat über Service-Handbuch erfolgen.)

### Unser Standwunsch: (Die Standflächen-Preisliste finden Sie in Anlage A<sub>3</sub>.)

**Beteiligung im Themenbereich** (Exponate müssen zum Themenbereich passen):

<input type="checkbox"/> Garten	<input type="checkbox"/> Essen & Trinken	<input type="checkbox"/> Mein Haus
<input type="checkbox"/> Tourismus	<input type="checkbox"/> Caravan/Zelt	<input type="checkbox"/> Barbecue
<input type="checkbox"/> Outdoor/Sport	<input type="checkbox"/> Auto/Motorrad/Fahrrad/Boot	<input type="checkbox"/> Haushaltswaren

### 4.1 Individuelle Messebeteiligung (Preise finden Sie auf Formular A3)

- Reihenstand**  
Mindestgröße 12 m<sup>2</sup> 
- Eckstand**  
Mindestgröße 15 m<sup>2</sup> 
- Kopfstand**  
Mindestgröße 18 m<sup>2</sup> 
- Blockstand**  
Mindestgröße 36 m<sup>2</sup> 

**Grundausrüstung**  
(Messebau für individuelle Standflächen)

Wir setzen einen Fertig-/Systemstand oder Individualbau ein. Bei Einsatz von Fertig-/Systemstand oder Individualbau verpflichtet sich der Aussteller die geschlossenen Standseiten mit einem **blickdichten 2,50 m hohen Trennwandsystem** abzugrenzen.  
**Erfolgt keine Auswahl, dann wird eingebucht:**  
 **Standbegrenzungswände** (Octanorm, weiß beschichtet) € 20,90/lfm

Wir verlegen einen eigenen/gemieteten Bodenbelag oder bestellen gesondert über das Service-Handbuch.  
**Erfolgt keine Auswahl, dann wird eingebucht:**  
 **Teppichboden** (Boma-Vlies) € 7,90/m<sup>2</sup>  
Farbe:  anthrazit  signalrot  azur  grün  grau  
*Erfolgt keine Farbauswahl, dann wird ein Teppichboden in der Farbe grau verlegt.*

### 4.2 Komplet-Paket inkl. Messebau (Preise finden Sie auf Formular A3)

↓ Ohne Standfläche | mit Standfläche →

<b>Komplettstand-Basic:</b> je m <sup>2</sup> (zzgl. Standgebühr)	<input type="checkbox"/> € 96,30
<b>Komplettstand-Komfort:</b> je m <sup>2</sup> (zzgl. Standgebühr)	<input type="checkbox"/> € 121,05

**Details zu den Bestandteilen der Pakete finden Sie in Anlage D! Bitte wählen Sie hier unbedingt Ihre Optionen.**

- Marktstand mit 6 m<sup>2</sup>:** Marktbude im Bereich Essen & Trinken
- Garten-Schirm-Standbau mit 9 m<sup>2</sup>**
- Garten-Boutique-Standbau mit 9 m<sup>2</sup>**
- Garten-Boutique-Standbau mit 12 m<sup>2</sup>**

### 5. Stromanschluss: bis 3 KW (230 V/16 A), inkl. Schukosteckdose, FI-Schutzschalter und pauschalem Stromverbrauch für 5 Tage. (Andere Anschlussarten über Formular 1 im Service-Handbuch bestellbar) € 167,35

### 6. Wichtige Hinweise

Die Abgabe dieser Anmeldung ist verbindlich und keine Anfrage! Vorbehalte oder Bedingungen seitens des Ausstellers sind nicht zulässig und führen dazu, dass die Anmeldung zurückgewiesen wird.  
Anfragen stellen Sie bitte formlos  
• per Telefon an +49(0)911/98833-510  
• per Fax an +49(0)911/98833-519  
• per E-Mail an info@freizeitmesse.de  
**Alle Preise sind Nettopreise und verstehen sich zzgl. MwSt.**

Mit Abgabe dieser Anmeldung werden die beigefügten „Allgemeinen Messe- und Ausstellungsbedingungen“ des FAMA Fachverband Messen und Ausstellungen, die Bestimmungen des Merkblattes für Aussteller und die „Besonderen Messebedingungen“ der AFAG Messen und Ausstellungen GmbH für diese Veranstaltung ausdrücklich anerkannt. **Anlagen E und F**  
Das Service-Handbuch steht ab November 2018 auf www.freizeitmesse.de zum Download zur Verfügung.

Ort und Datum \_\_\_\_\_

×  
Firmenstempel und rechtsverbindliche Unterschrift \_\_\_\_\_

Original zurück an Projektleitung!

Bitte erstellen Sie sich eine Kopie für Ihre Unterlagen!



## Standflächen-Preisliste

Themenbereiche	Standform	Preis bei Buchung bis 31.03.2018	Preis bei Buchung bis 30.11.2018	Preis bei Buchung ab 01.12.2018 Last-Minute
<b>Tourismus, Garten, Outdoor &amp; Sport, Barbecue</b>	Reihe	99,-	107,-	117,-
	Eck	123,-	127,-	137,-
	Kopf	125,-	132,-	141,-
	Block	132,-	137,-	146,-
<b>Kulinarium</b> (Essen, Trinken, Haushaltswaren)  <b>Mein Haus</b> (Bauen, Sanieren, Wohnen)	Reihe	120,-	124,-	132,-
	Eck	145,-	149,-	159,-
	Kopf	147,-	151,-	161,-
	Block	152,-	156,-	166,-
<b>Flächen für Großexponate</b>  Caravan, Zelte, Boot, Auto, Motorrad, Fahrrad	bis 20 m <sup>2</sup>	102,-	112,-	122,-
	ab 20 m <sup>2</sup>	80,-	87,-	92,-
	ab 50 m <sup>2</sup>	59,-	64,-	69,-
	ab 150 m <sup>2</sup>	49,-	55,-	65,-
	ab 250 m <sup>2</sup>	44,-	49,-	59,-
	ab 500 m <sup>2</sup>	39,-	45,-	54,-

## Komplettstand-Pakete inkl. Standgebühr

<b>Im Bereich Garten, Essen &amp; Trinken</b> (Bestandteile siehe Anlage D)	Marktstand ca. 6 m <sup>2</sup>	490,-	549,-	599,-
	Garten-Schirm 9 m <sup>2</sup>	830,-	890,-	1.015,-
	Garten-Boutique-Standbau 9 m <sup>2</sup>	870,-	949,-	1.049,-
	Garten-Boutique-Standbau 12 m <sup>2</sup>	1.039,-	1.139,-	1.249,-

**Diese Anmeldung bitte absenden an:**

**AFAG**

Messen und Ausstellungen GmbH  
Projektleitung „Freizeit Messe 2019“  
Messezentrum 1  
**90471 Nürnberg**

*(passt gefaltet in ein Lang-DIN Kuvert)*

## Weitere Informationen zu Ihrem Messeauftritt

**Im Folgenden haben Sie die Möglichkeit uns Details zu der von Ihnen gewünschten Platzierung mitzuteilen. Bitte haben Sie jedoch Verständnis, dass nicht immer alle Wünsche berücksichtigt werden können.**

**Standplatzierung:**

- Wir waren mit unserem Standplatz 2018 zufrieden und möchten diesen – wenn möglich – gerne wieder buchen (Bitte achten Sie darauf, dass die entsprechende Standgröße auf dem Formular A<sub>2</sub> vermerkt ist).
- Wir waren mit unserem Standplatz 2018 zufrieden, möchten die Fläche jedoch vergrößern/verkleinern (Zutreffendes bitte unterstreichen). \_\_\_\_\_ m x \_\_\_\_\_ m = \_\_\_\_\_ m<sup>2</sup>.
- Wir waren mit unserem Standplatz 2018 nicht zufrieden und bitten um einen alternativen Vorschlag (Wünsche und Anregungen bitte im Folgenden vermerken).
- Wir waren 2018 keine Aussteller.

**Platzierungswünsche:**

- Wir wünschen die Nachbarschaft zu folgenden Firmen:

- 
- Wir möchten nicht in die direkte Nachbarschaft von:

- 
- Wir planen einen Gemeinschaftsstand mit folgenden Firmen:

Unsere Zielgruppe ist überwiegend:

- an unseren Produkten interessiertes Publikum
- Besucher, die zufällig oder spontan auf unser Produkt aufmerksam werden

**Sonstige Wünsche und Anregungen:**

---

---

---

Firma \_\_\_\_\_

Zuständig \_\_\_\_\_

Telefon \_\_\_\_\_

E-Mail \_\_\_\_\_

Daten werden von der Anmeldung übernommen!

**Für den Pflichteintrag  
im Messe-Guide ist  
keine Zusendung dieser  
Anlage notwendig!**

## Bestellung für eine Anzeige im Katalog/„Freizeit Messe“-Guide

**Auflage:** 32.000 Exemplare  
**Format:** B: 200 mm x H: 225 mm, geheftet  
**Satzspiegel:** B: 195 mm x H: 215 mm  
**Druckverfahren:** Offsetdruck  
**Raster:** max. 60 Linien/cm  
**Farben:** vierfarbig (EURO-Skala) und s/w

**Druckunterlagen:**  
Digitale Druckvorlagen, 1:1 Filme, Repro-Abzüge, Textmanuskripte  
Technische Kosten für Scans der Vorlagen/Abbildungen werden zu Selbstkosten weiterberechnet.  
Farben müssen aus EURO-Skala erzielbar sein.  
Für alle gelieferten Daten benötigen wir einen verbindlichen Ausdruck schwarz-weiß oder farbig (evtl. mit Farbangaben)!

### 1. Anzeigen

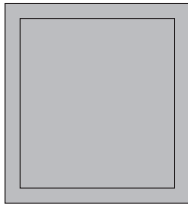

**Umschlagseite im Anschnitt**

B x H: 200 mm x 225 mm (+3mm)

- 2. Umschlagseite: € 1.800,-
- 3. Umschlagseite: € 1.500,-
- 4. Umschlagseite: € 2.000,-

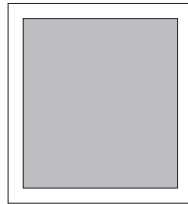

**1/1 Seite**

B x H: 180 mm x 190 mm

4c: € 1.300,-

Anschnitt ohne Aufpreis

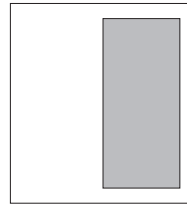

**1/2 Seite hoch**

B x H: 95 mm x 190 mm

4c: € 750,-

Anschnitt ohne Aufpreis

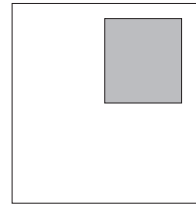

**1/4 Seite quer**

B x H: 95 mm x 60 mm

4c: € 375,-

Anschnitt ohne Aufpreis

### 2. Logo-Eintrag

#### 1. Katalog

Veröffentlichung Ihres farbigen Firmenlogos im **Aussteller-Verzeichnis** des „Freizeit Messe“-Guides mit kompletter Anschrift, Telefon, Fax, E-Mail und Website.

#### 2. Internet

Veröffentlichung im Online Aussteller-Verzeichnis und Abbildung Ihres Logos im Hallenplan auf der Freizeit Messe-Webseite.

**Komplettpreis € 300,-**

Beispiel: Aussteller-Verzeichnis



Beispiel: Logo im Hallenplan



Beispiel: Online Aussteller-Verzeichnis



#### Pflichteintragung im Aussteller- und Warengruppenverzeichnis:

Der Medienbasisbeitrag enthält den Eintrag im „Freizeit Messe“-Guide (Firmenname, Halle und Standnummer, Produkte), den Eintrag in der Online-Ausstellerdatabank (Firmenname, Postadresse, Halle und Standnummer, Produkte) und kostet € 210,-. Eintrag im Katalog gemäß Angaben auf dem Anmeldeformular. Kein Korrekturabzug möglich. Zusätze bei den Pflichteintragungen (z.B. Firmenlogos) werden mit € 300,- berechnet. (Siehe Punkt 2.) Alle Preise zzgl. Mehrwertsteuer!

#### Geschäftsbedingungen:

Gerichtsstand ist für beide Parteien Nürnberg. Rechnung mit Korrekturabzug. Zahlbar innerhalb 30 Tagen rein netto. Alle Preise zzgl. Mehrwertsteuer! Für fehlerhafte oder falsche Magazineintragungen wird keine Haftung übernommen. Änderungen und Ergänzungen vorbehalten.

#### Anzeigenverwaltung:

AFAG Messen und Ausstellungen GmbH – Werbeabteilung – Messezentrum 1 · 90471 Nürnberg  
☎ 09 11/988 33-142 ☎ 09 11/988 33-242  
werbung@afag.de

#### Anzeigenschluss:

Freitag, 18. Januar 2019

#### Letzter Termin Druckunterlagen:

Freitag, 25. Januar 2019

×

Ort und Datum

×

Firmenstempel und rechtsverbindliche Unterschrift



# Anlage zur Anmeldung

## Meldung der Mitaussteller



laut Punkt 7 der „Allgemeinen Messe- und Ausstellungsbedingungen“ des FAMA  
(anmelde-, genehmigungs- und gebührenpflichtig!)

Firma \_\_\_\_\_

Ansprechpartner/in \_\_\_\_\_

Telefon \_\_\_\_\_

E-Mail \_\_\_\_\_

### MitAussteller

Firma \_\_\_\_\_

Ansprechpartner \_\_\_\_\_

Straße \_\_\_\_\_

Telefon \_\_\_\_\_

PLZ, Ort \_\_\_\_\_

Telefax \_\_\_\_\_

E-Mail \_\_\_\_\_

Internet \_\_\_\_\_

Produkte \_\_\_\_\_

Eintrag im Ausstellerverzeichnis unter Buchstabe  A-Z

- Die beteiligte Firma ist mit eigenem Personal und Produkten vertreten.
- Die beteiligte Firma ist **nicht** mit eigenem Personal und Produkten vertreten.
- Mitausstellergebühr € 395,- zzgl. MwSt. inkl. eigenem Eintrag im Ausstellerverzeichnis.

### MitAussteller

Firma \_\_\_\_\_

Ansprechpartner \_\_\_\_\_

Straße \_\_\_\_\_

Telefon \_\_\_\_\_

PLZ, Ort \_\_\_\_\_

Telefax \_\_\_\_\_

E-Mail \_\_\_\_\_

Internet \_\_\_\_\_

Produkte \_\_\_\_\_

Eintrag im Ausstellerverzeichnis unter Buchstabe  A-Z

- Die beteiligte Firma ist mit eigenem Personal und Produkten vertreten.
- Die beteiligte Firma ist **nicht** mit eigenem Personal und Produkten vertreten.
- Mitausstellergebühr € 395,- zzgl. MwSt. inkl. eigenem Eintrag im Ausstellerverzeichnis.

### MitAussteller

Firma \_\_\_\_\_

Ansprechpartner \_\_\_\_\_

Straße \_\_\_\_\_

Telefon \_\_\_\_\_

PLZ, Ort \_\_\_\_\_

Telefax \_\_\_\_\_

E-Mail \_\_\_\_\_

Internet \_\_\_\_\_

Produkte \_\_\_\_\_

Eintrag im Ausstellerverzeichnis unter Buchstabe  A-Z

- Die beteiligte Firma ist mit eigenem Personal und Produkten vertreten.
- Die beteiligte Firma ist **nicht** mit eigenem Personal und Produkten vertreten.
- Mitausstellergebühr € 395,- zzgl. MwSt. inkl. eigenem Eintrag im Ausstellerverzeichnis.

× \_\_\_\_\_  
Ort und Datum

× \_\_\_\_\_  
Firmenstempel und rechtsverbindliche Unterschrift

Wir bestellen gemäß der Teilnahmebedingungen:

## Komplettstand-Angebote

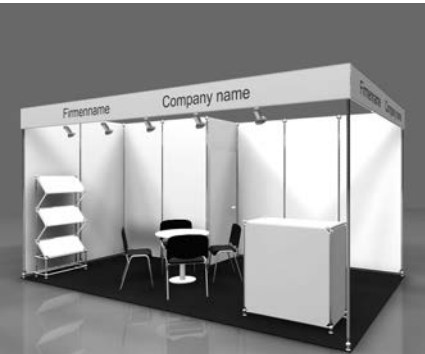
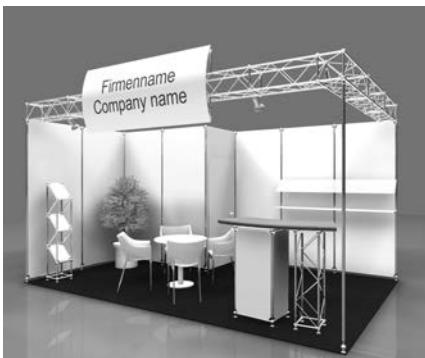
<p>1. </p>	<p><b>Basic:</b></p> <ul style="list-style-type: none"> <li>Messestand in modernem Design inkl. Auf- und Abbau (Wandbau weiß matt/siehe Abbildung) System Mero</li> <li>Lagerraum (abschließbar) auf Ihrer Standfläche 2 x 1 m <input type="checkbox"/> ja <input type="checkbox"/> nein</li> <li>Teppich (BOMA Vlies) inkl. Verlegung – bitte Ihre Wunschfarbe ankreuzen  <input type="checkbox"/> anthrazit <input type="checkbox"/> signalrot <input type="checkbox"/> azur <input type="checkbox"/> grün</li> <li>Sitzgruppe: Tisch 70 cm Ø mit 4 Designerstühlen – bitte Ihre Wunschfarbe ankreuzen <input type="checkbox"/> silber <input type="checkbox"/> schwarz <input type="checkbox"/> blau</li> <li>Mero-Theke, abschließbar, Platte: weiß matt, Gestell: chrom</li> <li>4 Regalböden silber – bitte wählen Sie – siehe Bild Standbau-Paket Komfort  <input type="checkbox"/> gerade <input type="checkbox"/> schräg (für Prospekte) <u>oder</u>  <input type="checkbox"/> 1 Prospektständer mit 3 Etagen für DIN A4 Blätter (siehe Bild)</li> <li>Standblende in weiß matt</li> <li>Beschriftung der Blende (Firmenkurzname und Ort) bitte angeben:</li> </ul> <hr/> <ul style="list-style-type: none"> <li>1 Elektroanschluss 230 V/16 A mit Schukosteckdose, 3 KW einschl. Stromverbrauch</li> <li>1 Lichtstrahler je 5 m<sup>2</sup> Standfläche, mindestens 3 Lichtstrahler</li> </ul> <p style="text-align: right;"><b>€ 96,30/m<sup>2</sup></b> (ohne Standgebühr)</p>
<p>2. </p>	<p><b>Komfort:</b></p> <ul style="list-style-type: none"> <li>Messebausystem – Meroform</li> <li>Standbegrenzungswände, Oberfläche weiß matt</li> <li>abschließbare Kabine, 1 x 2 m mit Tür</li> <li>Teppichboden, Fair Rips – fabrikneu, einschl. Abdeckfolie und Entsorgung:  <input type="checkbox"/> anthrazit <input type="checkbox"/> azur <input type="checkbox"/> signalrot <input type="checkbox"/> grün</li> <li>Sitzgruppe: Tisch Ø 70 cm mit 4 Designerstühlen:  <input type="checkbox"/> silber <input type="checkbox"/> schwarz <input type="checkbox"/> blau</li> <li>4 Regalböden (30 cm tief, 100 cm breit, silber) <input type="checkbox"/> gerade <input type="checkbox"/> schräg</li> <li>Theke mit Buchenholzplatte, halbrund, 80 cm tief, 100 cm hoch und abschließbare Tür</li> <li>1 Prospektständer, 25 cm breit, Gesamthöhe 140 cm mit 3 Etagen, DIN A4, Hochformat</li> <li>Quadroträger als Standblende für Trapeztafel und Lichtstrahler</li> <li>1 Elektroanschluss 230 V/16 A mit Schukosteckdose, Belastbarkeit 3 KW (einschließlich Stromverbrauch)</li> <li>1 Lichtstrahler je 5 m<sup>2</sup> Standfläche, mindestens 3 Lichtstrahler</li> <li>Grafiktafel gebogen (85 x 150 cm), mit Firmenkurzname und Firmensitz</li> <li>Blendenbeschriftung (Firmenkurzname und Anschrift):</li> </ul> <hr/> <ul style="list-style-type: none"> <li>dekorative Pflanze</li> </ul> <p style="text-align: right;"><b>€ 121,05/m<sup>2</sup></b> (ohne Standgebühr)</p>

Alle Preise zzgl. ges. MwSt.

3.



Beispiel

- Marktstand:** (Preise siehe Anlage A<sub>3</sub>)  
Grundfläche ca. 6 m<sup>2</sup>

**Leistungsumfang und Ausstattung:**

- Marktstand
- Teppichboden in grün

**Wir benötigen folgende zusätzliche Leistungen:**

- Elektroversorgung** inkl. Verbrauch 230V/16A  
zum Preis von **€ 167,35**

Nur mit Angebot Essen & Trinken möglich!

- Nur solange Vorrat reicht -

4.



- Garten-Schirm-Standbau:** (Preise siehe Anlage A<sub>3</sub>)  
Grundfläche 9 m<sup>2</sup>

**Leistungsumfang und Ausstattung:**

- Einheitlicher Standbau mit Sonnenschirm
- Feste Standkonstruktion
- Abfallende Standbegrenzung
- Teppichboden in grün

**Wir benötigen folgende zusätzliche Leistungen:**

- Elektroversorgung** inkl. Verbrauch 230V/16A  
zum Preis von **€ 167,35**

Nur im Themenbereich Garten möglich!

- Nur solange Vorrat reicht -

5.



- Garten-Boutique-Standbau:** (Preise siehe Anlage A<sub>3</sub>)  
in der Größe 3 x 3 = 9 m<sup>2</sup>  
4 x 3 = 12 m<sup>2</sup>

**Blendenbeschriftung:**

**Bedingungen für eine Teilnahme**

Um ein hochwertiges Forum zu garantieren bitten wir Sie, Ihrer Anmeldung aussagekräftige Fotos Ihrer Produkte beizulegen, falls keine Internetseite mit beispielhaften Bildern vorhanden ist. Die Zuteilung zum Themenbereich wird von der Messeleitung nach konzeptionellen Überlegungen festgelegt. Wünsche, bzgl. der Standform Ihrer Fläche nehmen wir gerne entgegen, können jedoch nicht zugesichert werden.

**Leistungsumfang und Ausstattung:**

- Einheitlicher Rahmenaufbau
- Feste Standkonstruktion
- Standbegrenzungswände weiß tapeziert
- Teppichboden in grün
- Blende mit einheitlicher Blendenbeschriftung
- 2 (bei 9 m<sup>2</sup>) bzw. 3 (bei 12 m<sup>2</sup>) Dauerausweise

**Wir benötigen folgende zusätzliche Leistungen:**

- Elektroversorgung** inkl. Verbrauch 230V/16A  
zum Preis von **€ 167,35**

- Beleuchtung** (inkl. Elektroversorgung 230V/16A)  
zum Preis von **€ 258,-** (eigene Beleuchtung darf nicht angebracht werden, Ausnahme: Exponate)

- Kabine/Lagermöglichkeit** ab **€ 122,-** Größe 1 x 2 m

Nur im Themenbereich Garten möglich!

- Nur solange Vorrat reicht -

Alle Preise zzgl. ges. MwSt.





# Besondere Messebedingungen der AFAG Messen und Ausstellungen GmbH



## 1. Ort - Dauer - Öffnungszeit:

Die Freizeit Messe findet von **Mittwoch, den 27. Februar bis Sonntag, 3. März 2019** im Messezentrum Nürnberg statt. Sie ist täglich von 9:30-18:00 Uhr geöffnet, Einlass für Besucher bis 17:00 Uhr. Öffnungszeiten für Aussteller 8:30-19:00 Uhr.

## 2. Werbeflächen:

Für Werbeflächen innerhalb des Messegeländes erstellt die Messeleitung Ihnen gerne ein Angebot. Ein Entwurf ist vorzulegen.

## 3. Zahlungstermine:

Die erste Hälfte des Rechnungsbetrages ist fällig 30 Tage nach Rechnungsdatum. Die zweite Hälfte bis 28. Dezember 2018. Nach dem 28. Dezember 2018 ausgestellte Rechnungen sind sofort zur Zahlung fällig. Erfüllungsort und Gerichtsstand - auch für das Mahnverfahren - ist Nürnberg. Verzugszinsen/Mahngebühr werden mit der 3. Mahnung fällig.

## 4. AUMA:

Für den Ausstellungs- und Messe-Ausschuss der Deutschen Wirtschaft (AUMA) werden je m<sup>2</sup> € 0,30 berechnet und abgeführt. Der AUMA wahrt die Belange der deutschen Ausstellungs- und Messewirtschaft.

## 5. Aufbau:

**Beginn des Aufbaus: Montag, 25. Febr. 2019, 7 Uhr**  
**Beendigung des Aufbaus: Dienstag, 26. Febr. 2019, 18 Uhr**

**Die endgültigen Aufbauzeiten entnehmen Sie bitte dem Service-Handbuch (Änderungen möglich).**

Eine Vorverlegung des Aufbautermins ist nur nach schriftlicher Vereinbarung möglich. Im Rahmen der Verkehrsregelung werden zeitlich begrenzte Passierscheine gegen Hinterlegungsgebühr ausgegeben. Säulen, Mauervorsprünge und technische Einrichtungen sind Bestandteil der Standfläche und werden mitberechnet.

**Stände, deren Aufbau am Tag vor Beginn der Messe bis 12 Uhr nicht begonnen worden ist, werden auf Kosten des Ausstellers gestaltet, sofern nicht anderweitig darüber verfügt wird. Ersatzansprüche können durch den Mieter nicht geltend gemacht werden.**

Der Aussteller verpflichtet sich die geschlossenen Standseiten mit einem blickdichten 2,50 m hohen Trennwandsystem abzugrenzen. Die Trennwände (Octanorm weiß) können mit der Anmeldung bzw. dem Service-Handbuch kostenpflichtig bestellt werden.

Der Hallenboden, die Hallenkonstruktion, Säulen sowie feste Einbauten dürfen nicht gestrichen oder tapeziert werden. Die Installations- und Feuerschutzeinrichtungen müssen jederzeit zugänglich sein. Alles verwendete Material muss schwer entflammbar sein.

Die Überschreitung der Bauhöhe von 250 cm muss der Messeleitung unabhängig behördlicher Auflagen gemeldet und von dieser vorher genehmigt werden. Die Standbegrenzungen dürfen in keiner Weise überschritten werden.

Jeder Hallenstand muss mit einem in sich einheitlichen Bodenbelag voll ausgelegt sein. Steht kein Fertig- oder Systemstand mit Blende zur Verfügung, wird die Anbringung einer Blende empfohlen.

Nicht bestellte aber genutzte Trennwände (z.B. vom Standnachbarn) werden dem Aussteller zu den genannten Konditionen in Rechnung gestellt.

Auflagen bezüglich der Standgestaltung sowie Art und Inhalt der Werbeaussagen bleiben vorbehalten. Akustische und optische Werbeträger sind in jedem Fall antrags- und genehmigungspflichtig. Alle gewerberechtlichen Vorschriften - insbesondere die **Preisauszeichnung** - müssen beachtet werden.

## 6. Abbau:

**Beginn des Abbaus: Sonntag, 3. März 2019, 18 Uhr**  
**Beendigung des Abbaus: Montag, 4. März 2019, 18 Uhr**

**Die endgültigen Abbauezeiten entnehmen Sie bitte dem Service-Handbuch (Änderungen möglich).**

Nicht abgebaute Stände oder nicht abtransportierte Ausstellungsgüter werden nach dem für die Beendigung des Abbaus festgelegten Termin auf Kosten und Gefahr des Ausstellers entfernt und kostenpflichtig eingelagert.

Die Standflächen und das Mietmaterial der Vertragsfirmen sind in ordnungsgemäßem Zustand zurückzugeben.

Beschädigungen der Bausubstanz, der technischen Einrichtungen und des Geländes sind unverzüglich der Messeleitung mitzuteilen. Dafür haftet der Aussteller.

## 7. Ausweise:

Jeder Aussteller erhält entsprechend der Größe seines Standes für das erforderliche Stand- und Bedienungspersonal bis

10 m<sup>2</sup> 2 Ausstellerausweise und im Bedarfsfall für je weitere volle 10 m<sup>2</sup> Standfläche in der Halle und je 50 m<sup>2</sup> Standfläche im Freigelände einen weiteren Ausweis kostenlos, jedoch nicht mehr als 10 Ausweise.

Bei nachgewiesenem Bedarf können zusätzliche Ausweise bis zur Hälfte der kostenlos zu beanspruchenden Ausweise kostenpflichtig ausgegeben werden. Bei Missbrauch wird der Ausweis entschädigungslos entzogen. Für die Zeit des Auf- und Abbaus bleibt die Ausgabe von Arbeitsausweisen vorbehalten.

## 8. Medienbasisbeitrag/Katalog:

### 8.1 Medienbasisbeitrag

Pro Aussteller wird ein Medienbasisbeitrag in Höhe von € 210,- erhoben. Der Medienbasisbeitrag enthält den Eintrag im Freizeit-Guide (Firmenname, Halle und Standnummer, Produkte), den Eintrag in der Online-Ausstellerdatenbank (Firmenname, Post-Adresse, Halle und Standnummer,

Produkte), die Nutzung der angebotenen Werbemittel und umfasst alle Besuchermarketing-Maßnahmen.

Die Daten für die Einträge werden von der Anmeldung übernommen. Der Veranstalter übermittelt den relevanten Medienpartnern die Kontaktdaten der Aussteller zum Zwecke des Angebots von messespezifischen Veröffentlichungen. Die Angaben bilden die Grundlage für die Besucherinformation auf der Messe. Auch nach Redaktionsschluss des Freizeit-Guides ist der volle Betrag zu zahlen. Der Medienbasisbeitrag wird mit der Standmietenrechnung der AFAG Messen und Ausstellungen GmbH berechnet. Zusätzliche Präsentationsmöglichkeiten (Logos, Anzeigen usw.) können Aussteller über die Bestellformulare A<sub>1</sub> + B bestellen. Für die Richtigkeit und Vollständigkeit der Einträge übernimmt die AFAG Messen und Ausstellungen GmbH keine Gewähr.

### 8.2. Katalog

Der „Freizeit“-Guide erscheint in einer Auflage von 32.000 Stück und wird an die Besucher kostenlos abgegeben. Druckverfahren: Offset.

(siehe Anlage B)

## 9. Service-Handbuch:

Das Service-Handbuch steht ab November 2018 auf [www.freizeitmesse.de](http://www.freizeitmesse.de) zum Download zur Verfügung. Mit Einsendung der Bestellscheine erteilt der Aussteller den zuständigen Vertragsfirmen den Auftrag und verpflichtet sich zur Übernahme der entstehenden Kosten. Die im Service-Handbuch aufgeführten technischen Richtlinien, Aufbaubestimmungen und Brandschutzmaßnahmen/Feuersicherheitsbestimmungen sowie die Hausordnung sind Vertragsbestandteil.

## 10. Sicherheits- und Entsorgungspauschale:

Die Sicherheits- und Entsorgungspauschale wird in der Standrechnung separat ausgewiesen. Mit dieser Pauschale werden zusätzliche präventive Sicherheitsmaßnahmen, welche die allgemeine Veranstaltungssicherungspflicht übersteigen, sowie die Entsorgung von Abfall in gesetzlich vorgeschriebener Art und Weise abgegolten.

Die zusätzlichen präventiven Sicherheitsmaßnahmen dienen der Abwendung potentieller externer Gefahren für die Besucher und Aussteller, u.a. dem Einsatz zusätzlicher Interventionskräfte, selektive Gepäckkontrollen, Einsatz von Rammbarrieren u.v.m.

Unabhängig von der Pauschale ist aufgrund der geltenden gesetzlichen Vorschriften (z.B. der Gewerbeabfallverordnung) auch der jeweilige Aussteller verpflichtet, Abfall zu vermeiden sowie Mülltrennung nach verwertbaren Stoffen (Papier und Pappe, Glas, Kunststoffe, Metalle, Holz, Textilien, Bioabfälle) durchzuführen. Die Entsorgung von Sonderabfällen und Schadstoffen, sowie die Entsorgung außergewöhnlich hoher Abfallmengen werden zusätzlich zur Pauschale in Rechnung gestellt. Das Formular **ENTSORGUNG** des Service-Handbuchs ist in jedem Fall auszufüllen und an die Messeleitung zu senden.

## 11. Verkauf:

Die Abgabe von Kostproben, Speisen und Getränken, zum Verzehr an Ort und Stelle, muss von der Messeleitung genehmigt werden. Dabei darf die Angebotsfläche maximal ein Viertel (25%) der Ausstellungsfläche betragen, auf dem das Produkt bzw. Informationsangebot präsentiert wird, das der Zulassung zugrunde liegt.

Der Verkauf von Waren aller Art, auch die Abgabe von Speisen und Getränken, ist unwiderruflich um 18 Uhr einzustellen.

## 12. Verlosungen:

**Tombolen, Preisausschreiben, Quiz, Gewinnspiele, die Abgabe von Werbegeschenken u.ä. dürfen weder gegen Entgelt noch gegen Spenden durchgeführt werden.**

## 13. Versicherung:

Die Messeleitung haftet nicht für Schäden und Verluste an Standaufbauten und am Schaugut. Der Abschluss einer Versicherung des Messegutes und der Haftpflicht kann zu günstigen Bedingungen über einen Rahmenvertrag im Service-Handbuch vermittelt werden.

## 14. Rauchverbot:

Wir weisen darauf hin, dass bezüglich eines Rauchverbotes die zum Zeitpunkt der Veranstaltung gültige Gesetzeslage des Landes Bayern beachtet und umgesetzt werden muss. In den gastronomischen Einrichtungen innerhalb der Hallen und Service-Bereiche gilt das Nichtrauchererschutzgesetz.

## Veranstalter:

AFAG Messen und Ausstellungen GmbH  
Messezentrum 1, 90471 Nürnberg  
Telefon: +49 (0) 9 11 / 9 88 33-0, Telefax: +49 (0) 9 11 / 9 88 33-500  
[www.afag.de](http://www.afag.de)  
[info@afag.de](mailto:info@afag.de)  
Register-Gericht Nürnberg HRB 651  
Geschäftsführer: Henning und Thilo Könicke

## Messeleitung:

AFAG-Projektleitung Freizeit Messe 2019  
Messezentrum 1, 90471 Nürnberg  
Telefon +49 (0) 9 11 / 9 88 33-510, Telefax +49 (0) 9 11 / 9 88 33-519  
[www.freizeitmesse.de](http://www.freizeitmesse.de), [info@freizeitmesse.de](mailto:info@freizeitmesse.de)

 Mitglied im Fachverband Messen und Ausstellungen



## 1. Allgemein

Die nachstehenden Bedingungen regeln die Rechtsbeziehung zwischen dem Veranstalter einer Messe/Ausstellung und dem jeweiligen Aussteller. Sie können durch die, für die jeweilige Messe/Ausstellung gültigen, „Besonderen Messe- und Ausstellungsbedingungen“ und die „Hausordnung“ ergänzt werden. Von den Allgemeinen und Besonderen Messe- und Ausstellungsbedingungen abweichende Abmachungen bedürfen zu ihrer Rechtswirksamkeit der Schriftform.

Mit seiner Anmeldung erkennt der Aussteller diese „Allgemeinen Messe- und Ausstellungsbedingungen des FAMA Fachverbandes Messen und Ausstellungen e. V.“, die für die jeweilige Messe/Ausstellung gültigen „Besonderen Messe- und Ausstellungsbedingungen“ und die „Hausordnung“ als verbindlich für sich und alle von ihm auf der Messe/Ausstellung Beschäftigten an. Etwaige Allgemeine Geschäftsbedingungen des Ausstellers, die den vorgenannten Bedingungen entgegenstehen werden, auch wenn ihnen nicht ausdrücklich widersprochen wurde, nicht Vertragsbestandteil.

Die Vergütung des Veranstalters umfasst alle vom Veranstalter für den Aussteller für die Durchführung der Veranstaltung erbrachten Haupt- und Nebenleistungen und gilt diese ab. Die Vergütung für die Hauptleistungen ist aus der Anmeldung und aus den „Besonderen Messe- und Ausstellungsbedingungen“ zu ersehen. Die weitere Vergütung für die auf Antrag des Ausstellers hergestellten Versorgungsanlagen sowie andere Nebenleistungen, wie Lieferung von Gas, Wasser, Strom usw., sind auf Wunsch den Ausstellern im Vorfeld bekanntzugeben. Der Fachverbandsbeitrag wird je überlassenem Quadratmeter netto berechnet und auf der Gesamt-Rechnung zur Vergütung gesondert ausgewiesen.

## 2. Anmeldung

Die Anmeldung zur Teilnahme an der Veranstaltung erfolgt unter Verwendung des rechtsgültig unterschriebenen Anmeldeformulars. Im Falle der Anmeldung durch die Verwendung eines Online-Formulars ist diese auch ohne Unterschrift durch Absenden an den Veranstalter gültig.

Vom Aussteller auf dem Anmeldeformular gestellte Bedingungen und/oder Vorbehalte, etwa zur genauen Position des Messestandes oder zur Exklusivität in einer Produktgruppe, sind unzulässig und für den Vertragsabschluss unbeachtlich. Sie entfallen nur dann rechtliche Wirksamkeit, wenn Sie vom Veranstalter vor oder zum Zeitpunkt des Vertragsabschlusses schriftlich bestätigt werden.

Die Anmeldung stellt ein Angebot des Ausstellers dar, an das der Aussteller bis 8 Tage nach dem in den „Besonderen Messe- und Ausstellungsbedingungen“ bekanntgegebenen Anmeldeschluss, längstens bis 6 Wochen vor Eröffnung der Messe/Ausstellung gebunden ist, sofern inzwischen nicht die Zulassung erfolgt ist. An Anmeldungen, die später oder nach Anmeldeschluss eingehen, bleibt der Aussteller 14 Tage gebunden.

## 3. Zulassung / Vertragsschluss

Mit Eingang der Bestätigung für die Zulassung oder der Rechnung beim Aussteller, per Brief, Telefax oder per elektronischer Übermittlung, ist der Vertragsabschluss zwischen Veranstalter und Aussteller vollzogen (Teilnahmevertrag). Über die Zulassung der Aussteller und der einzelnen Ausstellungsgegenstände entscheidet der Veranstalter, gegebenenfalls unter Mitwirkung eines Messe-/Ausstellungsausschusses.

Der Veranstalter ist berechtigt, aus konzeptionellen Gründen eine Beschränkung der angemeldeten Ausstellungsgegenstände, sowie eine Veränderung der angemeldeten Fläche vorzunehmen. Eine Veränderung der Fläche darf insbesondere erfolgen, um die vorgegebenen Mindestmaße des Standes zu erreichen und hat ansonsten die Interessen des Ausstellers angemessen zu berücksichtigen. Der Veranstalter kann aus sachlich gerechtfertigten Gründen, insbesondere wenn der zur Verfügung stehende Platz nicht ausreicht, einzelne Aussteller von der Teilnahme ausschließen. Er kann, wenn es für die Erreichung des Veranstaltungszweckes erforderlich ist, die Veranstaltung auf bestimmte Aussteller-, Anbieter- und Besuchergruppen beschränken. Konkurrenzabschluss darf weder verlangt noch zugesagt werden.

Eine ordentliche Kündigung des Teilnahmevertrages ist ausgeschlossen, wobei das Recht zur außerordentlichen Kündigung unberührt bleibt. Der Veranstalter ist insbesondere berechtigt, eine fristlose Kündigung des Teilnahmevertrages aus wichtigem Grund auszusprechen, wenn die Bedingungen zur Zulassung des Ausstellers nachträglich wegfallen oder nicht mehr erfüllt sind, sowie wenn trotz zweimaliger Mahnung Zahlungsverzug des Ausstellers besteht. Im Falle einer vom Aussteller zu vertretenden außerordentlichen Kündigung, ist dieser verpflichtet eine Gebühr in Höhe von 25 % der Vergütung, zur Deckung der bereits entstandenen Kosten, zu entrichten.

Auf Wunsch des Ausstellers ist eine Entlassung aus dem Vertrag möglich (siehe Ziffer 5). Der Veranstalter ist hierzu nicht verpflichtet.

Ergeben sich berechtigte Reklamationen oder Beanstandungen in Bezug auf angebotene Waren oder Arbeitsweise eines Ausstellers, ist der Veranstalter im allgemeinen Interesse berechtigt und befugt, sofort angemessene Maßnahmen zur Behebung zu treffen. In einem solchen Falle kann der Veranstalter bestehende Verträge für nachfolgende Messen/Ausstellungen stornieren, weil wesentliche Voraussetzungen, die diesen Verträgen zugrunde liegen, nicht mehr gegeben sind.

Die Ausstellung nicht gemeldeter, nicht zugelassener oder gebrauchter Waren ist unzulässig.

## 4. Änderungen - Höhere Gewalt

Unvorhergesehene Ereignisse, die eine planmäßige Abhaltung der Messe/Ausstellung unmöglich machen und nicht vom Veranstalter zu vertreten sind, berechtigen diesen,

- die Messe/Ausstellung vor Eröffnung abzusagen. Muss die Absage mehr als 6 Wochen, längstens jedoch 3 Monate vor dem festgesetzten Beginn

erfolgen, werden 25 % der Vergütung als Kostenbeitrag erhoben. Erfolgt die Absage in den letzten 6 Wochen vor Beginn, erhöht sich der Kostenbeitrag auf 50 %. Außerdem sind die auf Veranlassung des Ausstellers bereits entstandenen Kosten zu entrichten. Muss die Messe/Ausstellung infolge höherer Gewalt oder auf behördliche Anordnung geschlossen werden, so sind die vereinbarte Vergütung und alle vom Aussteller zu tragenden Kosten in voller Höhe zu bezahlen.

- die Messe/Ausstellung zeitlich zu verlegen. Aussteller, die den Nachweis führen, dass sich dadurch eine Terminüberschneidung mit einer anderen, von ihnen bereits fest belegten Messe/Ausstellung ergibt, können Entlassung aus dem Vertrag nach Ziffer 5. beanspruchen.
- die Messe/Ausstellung zu verkürzen. Die Aussteller können eine Entlassung aus dem Vertrag nicht verlangen. Eine Ermäßigung der Vergütung tritt nicht ein.

In allen Fällen soll der Veranstalter derart schwerwiegende Entscheidungen im Zusammenwirken mit den bestellten Ausschüssen oder Messe- bzw. Ausstellerteilnehmern und so frühzeitig wie möglich bekannt geben. Schadenersatzansprüche sind in jedem Fall für beide Teile ausgeschlossen.

## 5. Entlassung aus dem Vertrag

Wird nach verbindlicher Anmeldung oder nach erfolgter Zulassung ausnahmsweise vom Veranstalter eine Entlassung aus dem Vertrag zugestanden, so sind 25 % der Vergütung als Kostenentschädigung, sowie die auf Veranlassung des Ausstellers bereits entstandenen Kosten aus bereits erteilten Aufträgen, zu entrichten. Dem Aussteller wird im konkreten Fall ausdrücklich das Recht eingeräumt, den Nachweis zu führen, dass dem Veranstalter kein oder ein niedrigerer Schaden entstanden ist.

Der Antrag auf Entlassung aus dem Vertrag kann nur schriftlich erfolgen. Er ist nur dann rechtswirksam vereinbart, wenn der Veranstalter ebenfalls schriftlich sein Einverständnis gibt. Der Veranstalter kann die Entlassung aus dem Vertrag unter die Bedingung stellen, dass die zugeteilte Standfläche anderweitig verwertet werden kann. Die Neuzuteilung der Standfläche an einen weiteren Aussteller entspricht dann einer Entlassung aus dem Vertrag, jedoch hat eventuell der Erstaussteller die Differenz zwischen der tatsächlichen und der erzielten Vergütung zu tragen, zuzüglich der sich aus Absatz 1 ergebenden Beträge. Kann die Standfläche nicht anderweitig verwertet werden, so ist der Veranstalter berechtigt, im Interesse des Gesamtbildes der Veranstaltung einen anderen Aussteller auf den nicht bezogenen Stand zu verlegen oder den Stand in anderer Weise auszufüllen. In diesem Falle hat der entlassene Aussteller keinen Anspruch auf Minderung der Vergütung. Die entstehenden Kosten für Dekoration bzw. Ausfüllung des nicht bezogenen Standes gehen zu Lasten des entlassenen Ausstellers.

## 6. Standeinteilung

Die Standeinteilung erfolgt durch den Veranstalter, nach Gesichtspunkten, die durch das Konzept und das Messe- und Ausstellungsthema gegeben sind, wobei das Eingangsdatum der Anmeldung nicht maßgebend ist. Besondere Wünsche des Ausstellers werden nach Möglichkeit berücksichtigt, hierzu besteht aber keine rechtliche Verpflichtung. Die Standeinteilung wird schriftlich, im Regelfall gleichzeitig mit der Zulassung und der Bekanntgabe der Hallen- und Standnummer mitgeteilt. Beanstandungen müssen innerhalb von 8 Tagen nach Erhalt der Standeinteilung schriftlich erfolgen. Der Aussteller muss damit rechnen, dass aus technischen Gründen eine geringfügige Beschränkung des zugeteilten Standes erforderlich ist. Diese darf in der Breite und Tiefe höchstens je 10 cm betragen und berechtigt nicht zur Minderung der Vergütung. Das gilt nicht für ausdrücklich als Fertig- oder Systemstand angemeldete Stände. Eine Verlegung des Standes darf nur aus zwingenden Gründen erfolgen. Der Veranstalter hat dem betroffenen Aussteller eine/n möglichst gleichwertige/n Stand/Fläche zu geben. Der Aussteller ist in diesem Fall berechtigt, innerhalb 2 Tagen nach Erhalt der Mitteilung über die Verlegung ohne gegenseitige Entschädigung vom Vertrag zurückzutreten. Der Rücktritt hat schriftlich zu erfolgen. Ausgenommen hiervon ist die Verschiebung eines Standes um einige Meter in derselben Halle. Der Veranstalter behält sich vor, die Ein- und Ausgänge, die Notausgänge sowie die Durchgänge zu verlegen. Änderungen der Lage, der Art oder der Maße des Standes hat der Veranstalter unverzüglich schriftlich mitzuteilen.

## 7. Überlassung des Standes an Dritte, Verkauf für Dritte, Mitaussteller

Der Aussteller ist nicht berechtigt, ohne Genehmigung des Veranstalters in Textform den ihm zugewiesenen Stand ganz oder teilweise frei oder entgeltlich an Dritte zu überlassen, oder ihn mit einem anderen Aussteller zu tauschen. Der Aussteller handelt gegenüber den Besuchern in eigenem Namen und ist nicht berechtigt Aufträge für andere Unternehmen anzunehmen.

Die Aufnahme eines Mitausstellers ist nur zulässig, wenn sie vom Veranstalter in Textform genehmigt wurde. Die Mitaussteller haben einen gemeinschaftlichen Vertreter in der Anmeldung zu benennen. Mitteilungen und Erklärungen des Veranstalters gegenüber dem benannten Vertreter gelten als allen Mitausstellern gegenüber abgegeben und zugegangen. Im Falle der Zulassung von Mitausstellern, haften alle Mitaussteller für die Vergütung des Veranstalters als Gesamtschuldner.

Für die Entgegennahme von Aufträgen von Besuchern müssen sich aus der Auftragsbestätigung die vollständigen Kontaktdaten der Lieferanten und des Ausstellers ergeben.

## 8. Zahlungsbedingungen

Von der vom Aussteller an den Veranstalter zu zahlenden Vergütung sind 50 % innerhalb von 30 Tagen nach Rechnungsdatum, der Rest bis 6 Wochen vor Eröffnung zu zahlen, soweit nichts anderes in Textform vereinbart ist bzw. sich aus den „Besonderen Messe- und Ausstellungsbedingungen“ ergibt.

Nachdruck, auch auszugsweise, ist nicht gestattet.  
Stand: Januar 2018